

AIR-WOLF GmbH  
Waschraum- und Hygienetechnik  
Unterhachinger Straße 75  
D-81737 München

Telefon +49 (89) 420790 -10  
Telefax +49 (89) 420790 -70  
air-wolf@air-wolf.de  
www.air-wolf.de

Ein Unternehmen der  
Wolf-Gruppe

**AIR-WOLF**

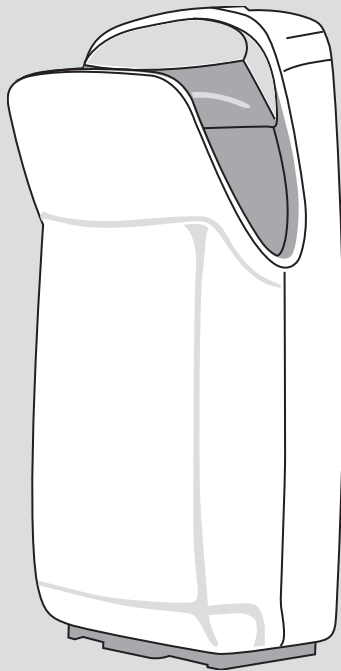

HANDBUCH | *MANUAL*

**HÄNDETROCKNER**  
*HAND DRYER*

---

**ART. 10-740, 10-750**  
**SERIE V**

# INHALTSVERZEICHNIS

## TABLE OF CONTENTS



**LESEN SIE DIESE GEBRAUCHSANWEISUNG SORGFÄLTIG UND BEWAHREN SIE SIE AUF.**

*PLEASE READ AND SAVE THESE INSTRUCTIONS CAREFULLY.*

Seite <i>Page</i>	Inhalt <i>Content</i>
3	Technische Daten <i>Technical specifications</i>
4	Technische Zeichnung <i>Technical drawing</i>
4	Wichtige Sicherheitshinweise <i>Important safety instructions</i>
6	Sicherheitsvorkehrungen <i>Safety precautions</i>
8	Standard-Zubehör <i>Standard accessories</i>
9	Montage und Installation <i>Installation</i>
10	Bedienung <i>How to use</i>
11	LED Display <i>LED Display</i>
11	Wartung und Pflege <i>Maintenance</i>

## TECHNISCHE DATEN TECHNICAL SPECIFICATIONS

<b>Abmessungen</b>	H 673 x B 334 x T 233 mm
<b>Gewicht</b>	9,3 kg
<b>Effektive Luftleistung</b>	39 l/s (reduziert), 44 l/s (Standard)
<b>Luftgeschwindigkeit</b>	550 km/h (reduziert), 610 km/h (Standard)
<b>Leistung Motor</b>	670 W (reduziert), 1.000 W (Standard)
<b>Leistung Heizelement</b>	ohne Heizelement (Nutzung der Abwärme des Motors zur Luft- erwärmung)
<b>Gesamtleistung</b>	670 W (reduziert), 1.000 W (Standard)
<b>Stromstärke</b>	4,6 A
<b>Spannung</b>	220-240 V
<b>Frequenz</b>	50 oder 60 Hz
<b>Betriebsgeräusch</b>	80 dB (reduziert), 85 dB (Standard)
<b>Motorumdrehungen pro Minute</b>	27.500 (reduziert), 31.500 (Standard)
<b>Motor typ</b>	geschalteter Reluktanzmotor
<b>Grundplatte</b>	Kunststoff (Schnell- montagehalterung Metall)
<b>Sensoreinstellung</b>	ohne
<b>Schutzklasse</b>	Schutzklasse II
<b>Schutzart</b>	IP 33
<b>Motorsicherung</b>	Thermosicherung
<b>Heizelement-sicherung</b>	entfällt

<b>Dimensions</b>	H 673 x W 334 x D 233 mm
<b>Weight</b>	9,3 kg
<b>Air volume</b>	39 l/s (reduced), 44 l/s (standard)
<b>Air velocity</b>	550 km/h (reduced), 610 km/h (standard)
<b>Power rating motor</b>	670 W (reduced), 1,000 W (standard)
<b>Power rating heater</b>	No heating element (use of the motor heat)
<b>Total power</b>	670 W (reduced), 1,000 W (standard)
<b>Consumption</b>	4.6 A
<b>Voltage</b>	220-240 V
<b>Frequency</b>	50 or 60 Hz
<b>Noise level</b>	80 dB (reduced), 85 dB (standard)
<b>Motor rotation</b>	27,500 rpm (reduced), 31,500 rpm (standard)
<b>Motor type</b>	Switched reluctance motor
<b>Back plate material</b>	Plastic (quick mounting bracket: metal)
<b>Sensor range</b>	Not adjustable
<b>Electrical isolation</b>	Class II
<b>Protection level</b>	IP 33
<b>Motor fuse</b>	Thermal fuse
<b>Heating element fuse</b>	None

# TECHNISCHE ZEICHNUNG TECHNICAL DRAWING

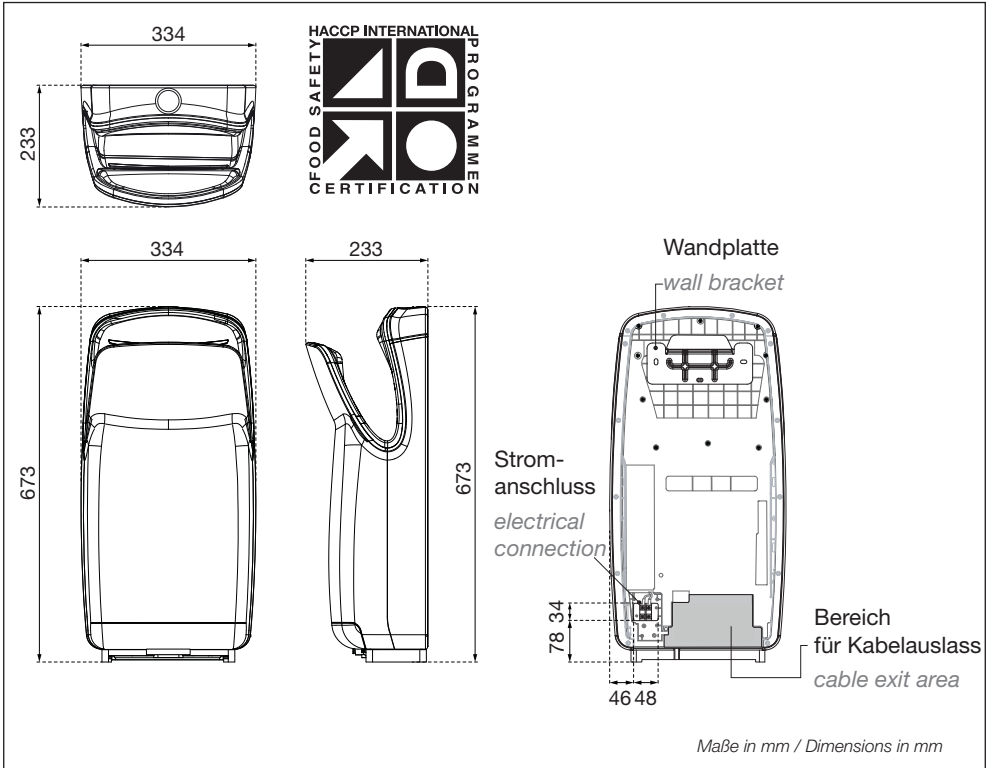

## WICHTIGE SICHERHEITSHINWEISE IMPORTANT SAFETY INSTRUCTIONS



**VORSICHT – UM DIE GEFAHR VON BRÄN-  
DEN, STROMSCHLÄGEN ODER VERLET-  
ZUNGEN VON PERSONEN ZU VERMEI-  
DEN, BEACHTEN SIE BITTE FOLGENDE HINWEISE:**



**WARNING – TO REDUCE THE RISK OF FIRE,  
ELECTRIC SHOCK OR INJURY TO PERSONS  
OBSERVE THE FOLLOWING INSTRUCTIONS:**

- Verwenden Sie dieses Gerät nur auf die vom Hersteller vorgesehene Art und Weise. Der Hersteller haftet nicht für Schäden, die infolge von unsachgemäßem Gebrauch oder Fehlern bei der Installation entstehen.
- Die Geräteinstallation hat entsprechend der in dieser Montageanleitung enthaltenen Anweisungen zu erfolgen. Die Nichtbeachtung dieser Anweisungen kann zu Fehlfunktionen des Gerätes führen, sowie Sach- und/oder Personenschäden verursachen.
- Die Installation und der elektrische Anschluss darf nur von qualifiziertem Fachpersonal gemäß bestehender, die Brandschutzverordnung beinhaltender Vorschriften und Normen erfolgen.
- Es ist darauf zu achten, dass bei den für die Montage notwendigen Arbeiten wie z. B. Bohren oder Schlitzen, keine bestehende Leitung (auch unterputzverdeckte) oder sonstige Einrichtung (elektrische, sanitäre etc.) beschädigt wird.
- Der Geräteanschluss hat über einen eigenen, entsprechend abgesicherten Stromkreis zu erfolgen. Das Stromkabel muss auf Geräteleistung und bauliche Gegebenheiten ausgelegt sein.
- Dieses Gerät ist nur für die Benutzung in Innenräumen vorgesehen. Es ist vor Sonne und extremen Temperaturen zu schützen. Verwenden Sie es nicht in Außenbereichen oder in der Nähe von Wärmequellen.
- Dieses Gerät darf nur von qualifiziertem Fachpersonal geprüft, gewartet, repariert oder entfernt werden. Sollte das Gerät ausfallen oder auf ungewohnte Weise funktionieren, wenden Sie sich an Ihren regionalen Händler oder Vertreter.
- Dieses Gerät kann von Kindern ab 8 Jahren und Personen mit eingeschränkten physischen, sensorischen oder geistigen Fähigkeiten oder einem Mangel an Erfahrung und Wissen verwendet werden, wenn sie beaufsichtigt werden oder zuvor eine Anleitung zur sicheren Benutzung des Geräts und dessen Gefahren erhalten haben.

Kinder sollten nicht mit dem Gerät spielen. Ohne Beaufsichtigung dürfen Kinder das Gerät weder reinigen noch warten.

---

- *Use this unit only in the manner intended by the manufacturer. Manufacturer is not responsible for damages caused by misuses or defective installations.*
- *The instructions contained within the installation manual enclosed must be followed carefully when installing this unit. Failure to accurately follow the instructions may result in the incorrect operation of this unit, damage to property and/or personal injury.*
- *Installation work and electrical wiring must be done by qualified person(s) in accordance with all applicable codes and standards, including fire-rated construction.*
- *When cutting and drilling into wall or ceiling, do not damage electrical wiring and other hidden utilities.*
- *This unit must be powered by a dedicated circuit branch protected by a circuit breaker with the appropriate rating. Circuit cable must be fit current consumption for this unit.*
- *This unit has been designed for indoor use only, covered from sun and extreme temperatures. Do not use it outdoors or close to heat generators.*
- *This unit may only be revised, maintained, repaired and removed by qualified person(s). If the unit stops and works strangely, please contact your regional dealer or contractor.*
- *This appliance can be used by children aged from 8 years and above and persons with reduced physical, sensory or mental capabilities or lack of experience and knowledge if they have been given supervision or instruction concerning use of the appliance in a safe way and understand the hazards involved. Children shall not play with the appliance. Cleaning and user maintenance shall not be made by children without supervision.*

# SICHERHEITSVORKEHRUNGEN

## SAFETY PRECAUTIONS



**VORSICHT – UM DIE GEFAHR VON BRÄN-  
DEN, STROMSCHLÄGEN ODER VERLET-  
ZUNGEN VON PERSONEN ZU REDUZIEREN,  
BEACHTEN SIE BITTE FOLGENDES:**



**WARNING – TO REDUCE THE RISK OF FIRE,  
ELECTRIC SHOCK OR INJURY TO PERSONS  
OBSERVE THE FOLLOWING:**



### ACHTUNG!

Das Gerät darf nicht mit dem Haus-  
müll entsorgt werden. Das Gerät ist bei  
einer autorisierten Entsorgungsstelle für  
elektrische und elektronische Geräte  
abzugeben. Indem Sie Müll sammeln  
und recyceln, helfen Sie Ressourcen zu  
sparen und stellen eine umweltfreundli-  
che Entsorgung sicher. Alternativ können  
Altgeräte zur Wiederverwertung bzw. Ent-  
sorgung an uns zurückzugeben werden.

### EUROPÄISCHE RICHTLINIEN

Dieses Gerät entspricht den folgenden  
Europäischen Richtlinien: **CE (NSP, EMV,  
RoHS), GS**



### WARNING!

*This appliance must not be dispo-  
sed together with domestic waste. This  
appliance has to be disposed at an autho-  
rized place for recycling of electrical and  
electronic appliances. By collecting and  
recycling waste, you help save natural re-  
sources and make sure the product is di-  
sposed in an environmental friendly way.*

### EUROPEAN DIRECTIVES

*This unit complies with the following Euro-  
pean Directives: CE (LVD, EMC, RoHS), GS*

- Nur Original-Teile und -Ersatzteile verwenden.
- Nicht für andere Zwecke als zum Händetrock-  
nen verwenden.
- Keine Fremdkörper in dem Gerät oder darü-  
ber platzieren.
- Keine schweren Gegenstände über dem Ge-  
rät positionieren.
- Nicht an Standorten verwenden, wo Schäden  
durch Salz auftreten können oder korrosive  
Stoffe vorkommen.
- *Always use genuine pieces and spare parts.*
- *Do not use for purposes other than drying  
hands.*
- *Foreign objects must not be put neither in nor  
above the unit.*
- *Heavy objects must not be put above the unit.*
- *Do not use at locations where salt damage  
may occur or where corrosives are present.*
- *Do not operate in an explosive atmosphere.*

- Nicht in explosionsgefährdeten Umgebungen betreiben.
- Nicht in Umgebungen mit viel Feuchtigkeit in der Luft betreiben, wo die Möglichkeit zur Bildung von Kondenswasser besteht.
- Kinder sollten beaufsichtigt werden, um sicherzustellen, dass sie nicht mit dem Gerät spielen.
- Nur zur Benutzung in Innenräumen, nicht für den Außenbereich geeignet.
- Vor Reinigung oder Installations- und Wartungsarbeiten von der Stromversorgung trennen.
- Das Gerät niemals in Wasser oder andere Flüssigkeiten tauchen.
- *Do not use in locations with a great deal of humidity in the air, where condensation may form on the product.*
- *Children should be supervised to ensure that they do not play with the appliance.*
- *Household (indoor) use only, do not use outdoor.*
- *Disconnect from power supply before cleaning and maintenance.*
- *Do not immerse the appliance in water or other liquids.*

# STANDARD-ZUBEHÖR

## STANDARD ACCESSORIES



STELLEN SIE SICHER, DASS DIE FOLGENDEN TEILE MIT DEM HÄNDETROCKNER GELIEFERT WURDEN. SOLLTEN TEILE FEHLEN, KONTAKTIEREN SIE UNS BITTE PER TELEFON UNTER 089-420790-10 ODER PER E-MAIL AN [AIR-WOLF@AIR-WOLF.DE](mailto:AIR-WOLF@AIR-WOLF.DE).



*PLEASE MAKE SURE THE FOLLOWING ITEMS ARE INCLUDED WITH YOUR HAND DRYER. IF ANY ITEMS ARE MISSING, PLEASE PHONE US ON +49 (89) 420790-10 OR SEND AN EMAIL TO [AIR-WOLF@AIR-WOLF.DE](mailto:AIR-WOLF@AIR-WOLF.DE).*

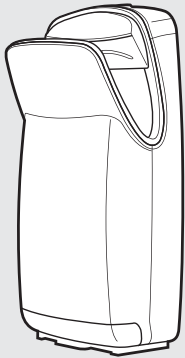

### HÄNDETROCKNER MIT MITGELIEFERTEM STANDARD-ZUBEHÖR

*HAND DRYER WITH THE PROVIDED STANDARD ACCESSORIES*

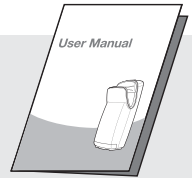

Bedienungsanleitung

*User manual*

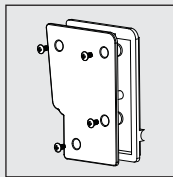

Set für Netzanschluss-Abdeckung  
*Power Supply Cover Kit*

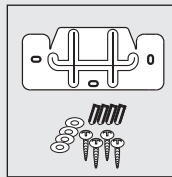

Set für Wandmontage  
*Wall Mounting Kit*

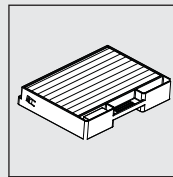

Filter eingebaut  
*Filter equipped*

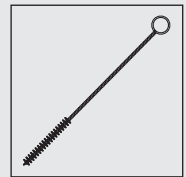

Reinigungsstab  
*Cleaning Stick*



# MONTAGE UND INSTALLATION

## INSTALLATION

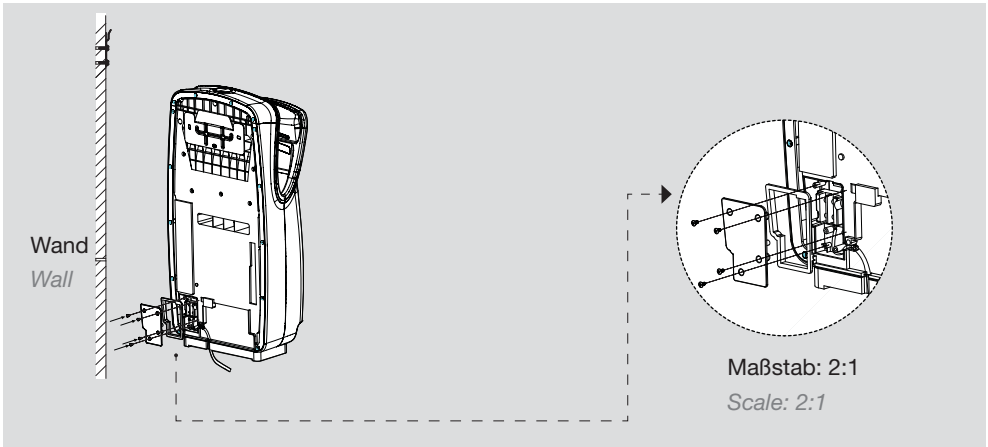

1. Versichern Sie sich, dass die Stromzufuhr unterbrochen ist, bevor Sie mit der Montage oder Installation beginnen.
2. Verwenden Sie die beiliegende Bohrschablone, um die Position der Bohrlöcher und des Stromanschlusses zu markieren. Alternativ kann das Gerät auch ohne Schablone montiert werden. Bitte beachten Sie den Mindestabstand von 200 mm zwischen Geräteunterseite und Boden. Die empfohlenen Montagehöhen entnehmen Sie bitte der Bohr- und Montageanleitung.

**! ACHTUNG - wenn Sie zwei oder mehr Händetrockner nebeneinander montieren möchten, sorgen Sie für einen Abstand von mindestens 610 mm zwischen den Geräten.**

3. Führen Sie den Stromanschluss durch und achten Sie darauf, dass das Stromkabel an den richtigen Anschlussklemmen fixiert ist. Überprüfen Sie die Verbindung bevor Sie fortfahren. Minimum Kabelquerschnitt: 2 x 1 mm<sup>2</sup>
4. Decken Sie die Anschlussstelle mit dem mitgelieferten Gehäusedeckel ab (Set für Netzanschluss-Abdeckung).

1. *Make sure, that the electrical power supply has been disconnected before attempting installation work to avoid the risk of electrical shock or electrocution.*
2. *For assembly please use our enclosed drilling template. Instead you can also set it up without the template. For best results there should be a minimum distance from at least 200 mm from the floor to the bottom side of the unit. Please find the recommended installation heights in our drilling template.*

**! WARNING - If you want to install two or more hand dryers side by side, observe a safety distance from at least 610 mm between the units.**

3. *Connect the power cable into the proper terminal block locations. Verify connections are correct before proceeding. Minimum wire cross section: 2 x 1 mm<sup>2</sup>*
4. *Cover the power connector with the provided housing cover (power supply cover kit).*

# BEDIENUNG

## HOW TO USE

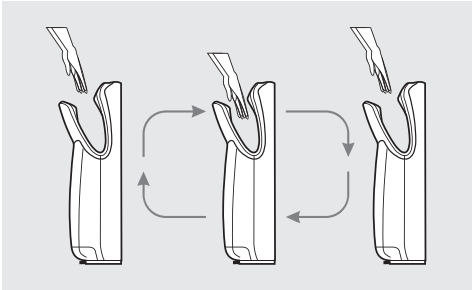

- Halten Sie die Hände in das Gerät und es schaltet sich automatisch ein.
- Bewegen Sie ca. 10 Sekunden lang die Hände langsam im Luftstrom auf und ab.
- Das Gerät schaltet ab, wenn Sie die Hände herausnehmen und ist für den nächsten Einsatz bereit.
- *Insert your hands and the unit will start automatically.*
- *Slowly move your hands up and down through the air for approx. 10 seconds.*
- *The unit will stop once you take your hands out and stay ready for the next operation.*

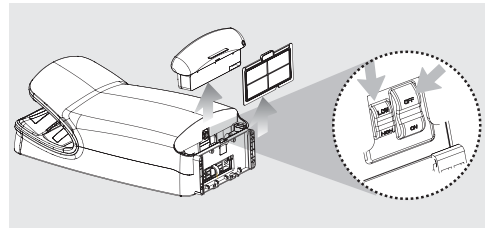

### NETZTRENNUNG

Strom: Schalter ein- und ausschalten (Werkseinstellung „ON“ = eingeschaltet)

### GESCHWINDIGKEITSKONTROLLE

Per Knopfdruck kann die Luftleistung und somit die Lautstärke reduziert werden.  
HIGH = normaler Modus (Werkseinstellung)  
LOW = reduzierter Modus

### DISCONNECT FROM MAIN POWER

*Electricity on/off switch  
(factory setting switched to “ON”)*

### SPEED CONTROL

*The air flow rate and noise can be reduced at the touch of a button.  
HIGH = normal mode (factory setting)  
LOW = reduced mode*

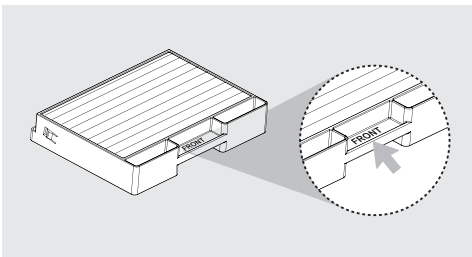

Der Filter muss in der richtigen Position eingeführt werden für eine korrekte Funktion von Filter und „Filterwechsel“-LED. Die Richtung ist mit „FRONT“ (Vorne) gekennzeichnet.

*The filter must be placed in the right position for a correct function of the filter and the „filter change“ LED. The right position is indicated with „FRONT“.*

## LED DISPLAY LED DISPLAY

**Abb. 1:** Blaues Licht (in Betrieb)  
*Blue light (in operation)*

**Abb. 2:** Rotes Licht (Filterwechsel erforderlich)  
*Red light (change filter)*

**Abb. 3:** Rotes Licht (Wassertank voll)  
*Red light (water tank full)*



Abb. 1



Abb. 2

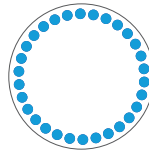

Abb. 3

## WARTUNG UND PFLEGE MAINTENANCE

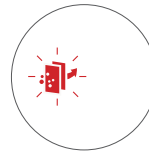

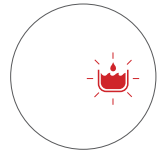

ALLE OBERFLÄCHEN DES GERÄTS SOLLTEN TÄGLICH MIT EINEM WEICHEN LAPPEN UND EINEM NICHT SCHEUERNDEN, NICHT ÄTZENDEN UND LÖSUNGSMITTELFREIEN REINIGUNGSMITTEL GEREINIGT WERDEN. DER ZUSTAND DES FILTERS UND DER STATUS DES WASSERAUFFANGBEHÄLTERS AUF DEM LED-DISPLAY SOLLTEN REGELMÄSSIG GEPRÜFT WERDEN.

#### GROBFILTER-EINSATZ ENTNEHMEN

Der Grobfilter-Einsatz hält den Staub und andere Partikel von Motor und weiteren Komponenten des Händetrockners fern.

1. Grobfilter-Einsatz zur Entnahme leicht nach unten drücken
2. Anschließend Grobfilter-Einsatz nach vorne herausziehen

Zur Reinigung unter fließendem Wasser auswaschen und danach trocknen.

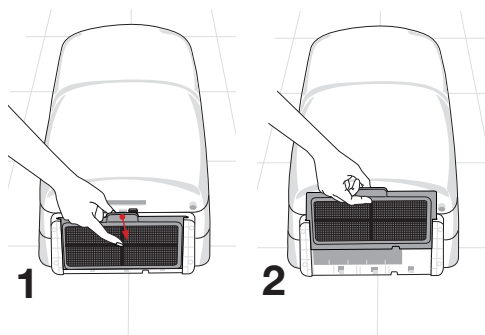

ALL SURFACES OF THE UNIT SHOULD BE CLEANED DAILY WITH A SOFT CLOTH AND NON-ABRASIVE, NON-CAUSTIC AND NON-SOLVENT CLEANING SOLUTION. THE CONDITION OF THE FILTER AND THE STATUS OF THE WATER RESERVOIR ON THE LED DISPLAY SHOULD BE CHECKED REGULARLY.

#### REMOVING THE COARSE FILTER INSET

The coarse filter inset keeps dust and other particles away from the hand drier's motor and other components.

1. Press the coarse filter inset down gently to remove it.
2. Then pull out the coarse filter inset through the front.

Rinse under running water to clean and then dry.



## WASSERAUFFANGBEHÄLTER ENTLEEREN

Das Leeren des Wasserauffangbehälters sollte regelmäßig erfolgen, um unangenehme Gerüche und Bakterienwachstum zu vermeiden. Bitte beachten Sie:

- Wenn der Wasserstand die Fülllinie erreicht, leuchtet das LED-Display rot.
  - Wird der Wasserauffangbehälter nicht geleert, wenn das LED-Display leuchtet, kann das Wasser überlaufen und das Gerät und den Boden verschmutzen.
  - Leeren und reinigen Sie den Wasserauffangbehälter am besten **bevor die Warnmeldung erscheint**:
1. Diebstahlschutz zum Entriegeln des Behälters nach rechts schieben
  2. Anschließend Wasserauffangbehälter nach vorne herausziehen

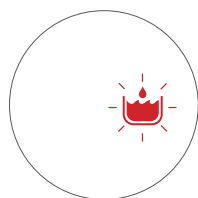

Rotes Licht:  
Wasserauffang-  
behälter voll  
*Red light on:  
Water reservoir full*

## EMPTYING THE WATER RESERVOIR

*If the water reservoir is not emptied and cleaned regularly, it can cause a bad smell and growing of bacteria. Please note that:*

- *When the drain water level reaches the full line, the LED display appears red.*
  - *If the water reservoir is not emptied after the LED display is activated, drain water will overflow and pollute the unit and floor.*
  - *Empty and clean the water reservoir best before the LED display is activated:*
1. *Push the anti-theft protection to the right to unlock the container.*
  2. *Then pull out the water reservoir from the front.*

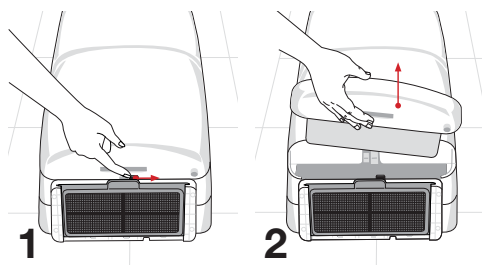

## HEPA-FILTER WECHSELN

Der HEPA-Filter filtert Keime und Bakterien aus der Luft. Richtwert für den Wechsel: nach ca. 25.000 Nutzungen.

Er sollte spätestens ausgetauscht werden, sobald das LED-Display rot blinkt:

1. Grobfilter-Einsatz leicht nach unten drücken
2. Grobfilter-Einsatz nach vorne herausziehen
3. Diebstahlschutz zum Lösen nach rechts schieben
4. HEPA-Filter nach unten herausziehen

Der HEPA-Filter muss ersetzt werden. Eine Reinigung, z.B. mit Wasser, ist nicht möglich. Wird der Filter nach der Warnmeldung nicht ausgetauscht, kann der blockierte Luftstrom zu irreparablen Schäden am Motor führen. Die Gewährleistung verliert dadurch ihre Gültigkeit.

Zum Kauf neuer Filter kontaktieren Sie uns bitte **per Telefon unter 089-420790-10 oder per E-Mail an [air-wolf@air-wolf.de](mailto:air-wolf@air-wolf.de)**.

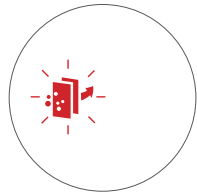

LED-Display blinkt rot: Filter wechseln

Red light blinks: Change filter

## REPLACING THE HEPA FILTER

The HEPA filter filters germs and bacteria out of the air. As a guide, it should be changed after 25,000 applications.

It should be changed as soon as the LED display flashes red at the latest:

1. Gently push down the coarse filter inset.
2. Pull out the coarse filter inset from the front.
3. Push the anti-theft protection to the right to disengage.
4. Pull out the HEPA filter from below.

The HEPA filter must be replaced. It cannot be cleaned with water. If the filter is not replaced following the warning message, the blocked air stream can lead to irreparable damage to the motor. In this case the warranty is no longer valid.

To purchase new filters, please **phone us on +49 (89) 420790-10 or send an email to [air-wolf@air-wolf.de](mailto:air-wolf@air-wolf.de)**.

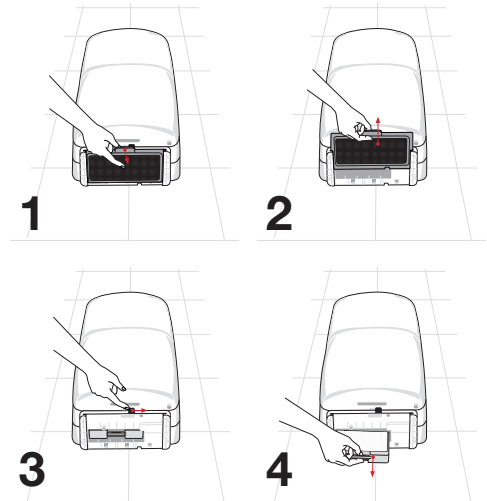

### DUFT-GELKISSEN EINLEGEN

Das Duft-Gelkissen dient der zusätzlichen Beduftung des Waschraums und wird in die Duftkammer des HEPA-Filters eingesetzt.



### INSERTING THE GEL CUSHION

The purpose of the gel cushion is to provide additional fragrance to the washroom and it is inserted into the HEPA filter's fragrance chamber.

### SÄUBERUNG DES WASSERABLAUFS

Regelmäßige Säuberung des Wasserablaufs mit Hilfe der Reinigungsbürste beugt Verkeimungen und Gerüchen vor.

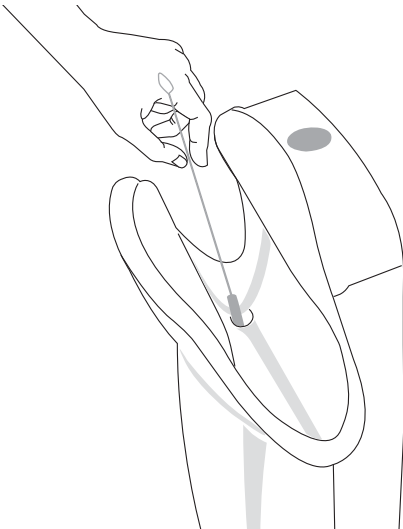

### CLEANING THE WATER OUTLET

Regularly cleaning the water outlet with the help of a cleaning brush will prevent bacterial contamination and odours.

AIR-WOLF GmbH  
Waschraum- und Hygienetechnik  
Unterhachinger Straße 75  
D-81737 München

Telefon +49 (89) 420790 -10  
Telefax +49 (89) 420790 -70  
air-wolf@air-wolf.de  
www.air-wolf.de

Ein Unternehmen der  
Wolf-Gruppe

**AIR-WOLF**

## WARUM PRODUKTE VON AIR-WOLF?

„Es gibt kaum etwas auf dieser Welt, das nicht irgend jemand ein wenig schlechter machen und etwas billiger verkaufen könnte, und die Menschen, die sich nur am Preis orientieren, werden die gerechte Beute solcher Machenschaften.

Es ist unklug, zu viel zu bezahlen, aber es ist noch schlechter, zu wenig zu bezahlen. Wenn Sie zu viel bezahlen, verlieren Sie etwas Geld, das ist alles. Wenn Sie dagegen zu wenig bezahlen, verlieren Sie manchmal alles, da der Gegenstand die ihm zugedachte Aufgabe nicht erfüllen kann.

Das Gesetz der Wirtschaft verbietet es, für wenig Geld viel Wert zu erhalten. Nehmen Sie das niedrigste Angebot an, müssen Sie für das Risiko, das Sie eingehen, etwas hinzurechnen. Und wenn Sie das tun, haben Sie auch genug Geld, um für etwas Besseres zu bezahlen.“

John Ruskin (1819 – 1900),  
britischer Sozialreformer